



### MOTEUR DIESEL UNIC 4 CYLINDRES INJECTION DIRECTE

Puissance réelle 135 ch à 2600 tr/mn  
Puissance fiscale 27 CV

Alésage 119 mm - course 121 mm  
Cylindrée 5 380 cm<sup>3</sup>  
Couple maxi 42 mkg à 1 400 tr/mn  
Taux de compression 17

Contenance du carter d'huile 12 litres  
Graissage sous pression  
1 filtre à huile  
Contenance du circuit de refroidissement 24 litres

Bloc moteur en fonte  
2 culasses en fonte allié  
Chemises humides amovibles  
Vilebrequin à 5 paliers  
Arbre à cames en acier traité par induction  
Cousinets au cupro-plomb indium

Chambre de combustion dans le piston  
Soupapes en tête

## AUTRES CARACTÉRISTIQUES TECHNIQUES

EMBRAYAGE monodisque à sec 12"  
Servo-débrayage pneumatique  
BOÎTE DE VITESSES UNIC  
5 vitesses toutes synchronisées par synchros Porsche

Rapport des vitesses (5 AV + 1 AR)					
1	2	3	4	5	AR
0,151	0,278	0,448	0,681	1	0,150

Sur demande : Prise de mouvement 12,3 ou 21,5 mkg - 20 ou 36 ch à 1 200 tr/mn

PONT AR Banjo à simple démultiplication

COUPLES DE PONT	Vitesses		Couples aux Roues Maxi m/kg	Rampes 10,99 T %	gravies 18,99 T %
	à 1 000 tr/mn Km/h	Maxi Km/h			
6 × 44	3,6	66	1 660	32,5	18,4
7 × 45	4,1	75	1 454	28,3	16
8 × 45	4,7	85	1 270	24,6	13,8

Sur demande : Pont à deux vitesses donnant 10 vitesses.

CADRE de châssis droit, embouti à froid et soudé électriquement par points. Sections : 222 × 75 × 7 mm

### SUSPENSION

Ressorts à lames semi-elliptiques à flexibilité variable  
AV : Points fixes à jumelles + amortisseurs hydrauliques  
AR : Points fixes et glissières + compensateurs à lames

Sur demande : A l'AR amortisseurs hydrauliques et evid-gom

DIRECTION Gemmer à vis globique et galet

### FREINAGE

Frein principal à commande pneumatique à haute pression et transmission hydraulique, 2 circuits indépendants

Frein de Secours à air comprimé, 1 circuit indépendant agissant:

- sur les roues AR du porteur

Frein de Parcage mécanique, à cliquets, agissant:

- sur les roues AR du porteur

Surface de freinage: AV 1340 cm<sup>2</sup> - AR 1770 cm<sup>2</sup>  
Frein sur échappement

Sur demande: Dispositif de freinage de remorque  
Ralentisseur TELMA sauf avec pont 2 vitesses

RÉSERVOIR DE GAS-OIL: 1 de 95 litres

PNEUMATIQUES: dimensions 8,25-20

### ÉQUIPEMENT ÉLECTRIQUE :

4 batteries de 6 volts 112 amp/h à l'extérieur de la cabine  
Éclairage sous 24 volts. Démarreur 4 ch. Dynamo 450 watts

Sur demande: Alternateur 24 volts 20 à 60 amp.

# P8R

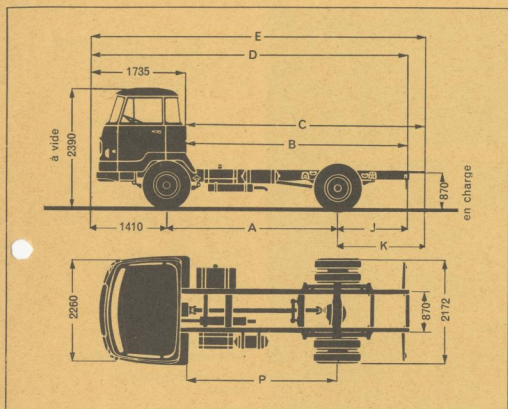

## CABINE AVANCÉE 3 PLACES

Construction tout acier  
Fixation semi-rigide au châssis  
Peinture cuite au four

Capot moteur étanche  
enduit d'un épais isolant

Pare-brise panoramique d'une seule pièce  
Rétroviseurs de grandes dimensions  
Climatiseur à air pulsé et filtré  
Dégivrateurs orientables  
Glaces de portières  
entièrement descendantes — Défecteurs

Nouveaux sièges en mousse de latex  
garnis « skai » et tissu aéré Arlyn lavable  
Siège conducteur réglable  
Banquette passager 2 places  
rabattable pour accès au moteur

Isolation thermique et phonique  
pavillon, arrière cabine, tablier  
Plancher insonorisé doublé feutre  
Tapis caoutchouc

Lave-glaces, 2 pare-soleil orientables  
Cendrier, vide-poches  
Porte-manteaux, plafonnier  
Poignées montoirs

Nouvelle planche de bord  
nouveau tableau de bord groupant :  
instruments de contrôle, voyants lumineux  
totalisateur journalier  
Indicateur de pression d'air

### Sur demande :

Radio, phares anti-brouillard  
Compte-tours

POIDS (kg)	EMPATTEMENT			
	2,95m	3,35m	3,75m	4,35m
Châssis-cabine en ordre de marche avec roue de secours, outillage et pleins	3.420	3.445	3.475	3.500
Charge utile + carrosserie	7.570	7.545	7.515	7.490
Charge utile réelle : avec plateau ridelles avec benne entrepreneur	6.950	6.850	6.700	6.550
	6.500			
Poids total roulant : porteur seul	10.990	10.990	10.990	10.990
porteur avec remorque	18.990	18.990	18.990	18.990

### DIMENSIONS (mm)

A	2.950	3.350	3.750	4.350
B	3.945	4.775	5.325	6.375
C maxi	4.350	5.060	5.750	6.850
D	5.680	6.510	7.060	8.110
E maxi	6.085	6.795	7.485	8.585
J	1.320	1.750	1.900	2.350
K maxi	1.725	2.035	2.325	2.825
P	2.625	3.025	3.425	4.025
Rayon de braquage	5.700	6.350	7.000	8.000

Votre concessionnaire et importateur

garage kurve

MAX THOMMEN 4416 BUBENDORF BL TELEFON 061 - 848421

Les descriptions et caractéristiques de cette fiche sont données à titre d'indication et non d'engagement



3 bis rue Salomon de Rothschild  
92 - Suresnes (France)

FFSA

R.C. Serie 60 B 5.910 - Cap. 129.691.000 F